

Wstęp

Siłownik pneumatyczny ISO 15552 o średnicy tłoka Ø50 lub Ø63 z wbudowanym hydrokontrolerem. Kontrola ruchu i prędkości siłownika pneumatycznego odbywa się za pomocą wewnętrznego, zintegrowanego zamkniętego układu hydraulicznego z opcjonalnymi zaworami STOP i PRZESKOK regulacji w wersjach N.O. i N.Z. Możliwość zastosowania mocowań do siłowników ISO za wyjątkiem:

- Siłownik Ø63 - kołnierz przedni kod 1463.63.08F
- Siłownik Ø63 - flansza mocująca przednia kod 1463.63.03F
- Siłownik Ø63 - stopa mocująca 1463.63.05/1F

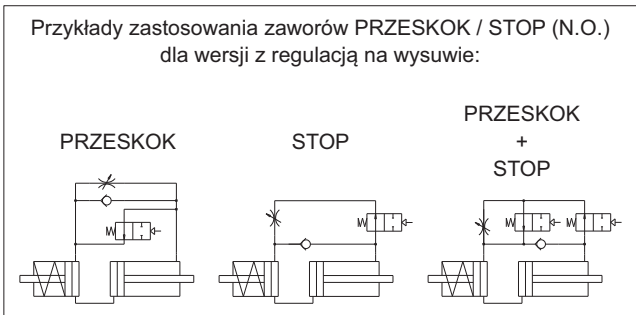

Kody zamówieniowe siłowników Ø50 oraz Ø63 z wbudowanym hydrokontrolerem:

14 .(skok)

Ø50
Ø63

Regulacja

- A = Regulacja na wysuwie
- B = Regulacja na powrocie
- D = Podwójna regulacja

Zawór STOP (zatrzymanie ruchu)

- 0 = Brak zaworu STOP
- A = Zawór Stop N.Z. na wysuwie
- B = Zawór Stop N.Z. na powrocie
- C = Zawór Stop N.Z. w 2 kierunkach
- D = Zawór Stop N.O. na wysuwie
- E = Zawór Stop N.O. na powrocie
- F = Zawór Stop N.O. w 2 kierunkach

Zawór PRZESKOK (przeskok regulacji)

- 0 = Brak zaworu PRZESKOK
- A = Zawór Przeskok N.Z. na wysuwie
- B = Zawór Przeskok N.Z. na powrocie
- C = Zawór Przeskok N.Z. w 2 kierunkach
- D = Zawór Przeskok N.O. na wysuwie
- E = Zawór Przeskok N.O. na powrocie
- F = Zawór Przeskok N.O. w 2 kierunkach

Materiały konstrukcyjne

Pokrywa	aluminium anodyzowane na czarno
Tłoczek	stalowa tuleja zewn. chromowana
Rura	stop aluminium anodyzowany
Tłok magnetyczny	aluminium
Śruba amortyzacji	stal niklowana
Zbiornik oleju	aluminium
Uszczelnienia tłoka pneumatycznego	guma olejodoporna NBR
Uszczelnienia tłoczyska i amortyzacji	Poliuretan
Uszczelnienia tłoka hydraulicznego	Poliuretan

Dane techniczne

Medium pneumatyczne	Filtrowane i olejone powietrze
Medium hydrauliczne	Filtrowany (1µ) olej hydrauliczny
Ciśnienie maksymalne	8 bar
Min. ciśn. pracy zaworu STOP i PRZESKOK	3 bar
Temperatura otoczenia	-5°C +70°C
Minimalna prędkość regulowana	40 mm/min. *
Maksymalna prędkość regulowana	6000 mm/min. *
Prędkość z przeskokiem	150 mm/s *
Wolna prędkość (bez regulacji)	300 mm/s *
Długość amortyzacji	20 mm
Skok standardowy	od 50 do 450 co 50 mm
Regulator prędkości w osi siłownika	(na życzenie)

* Uwaga:

Prędkość zmierzona przy poziomej pracy siłownika i zasilaniu 8 bar, bez obciążenia

Siła na tłoczeku (N):

ŚREDNICA TŁOKA	SIŁA	CIŚNIENIE (bar)									
		1	2	3	4	5	6	7	8	9	10
50	Wysuw	181.4	362.9	544.3	725.7	907.2	1088.6	1270	1451.5	1632.9	1814.3
	Powrót	144.4	288.8	433.2	577.6	722	866.3	1010.7	1155.1	1299.5	1443.9
63	Wysuw	294.6	589.1	883.7	1178.2	1472.8	1767.3	2061.9	2356.5	2651	2945.6
	Powrót	211.3	422.6	633.9	845.2	1056.6	1267.9	1479.2	1690.5	1901.8	2113.1

Wymiary korpusu siłownika

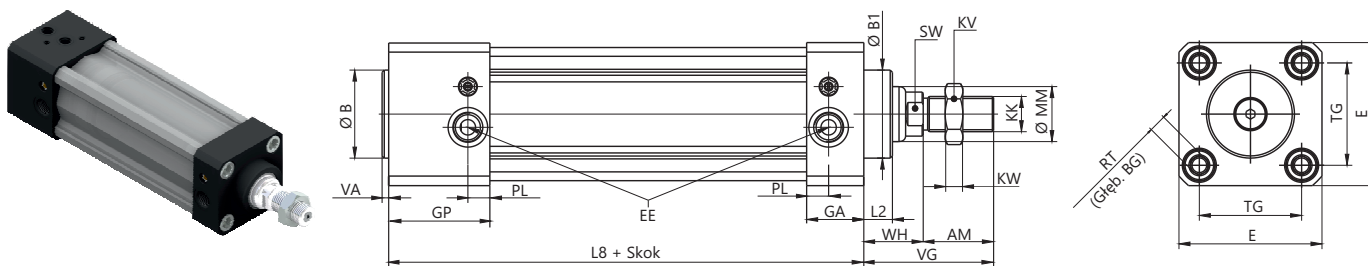

Średnica	AM	B (d11)	B1 (d11)	BG	E	EE	GA	GP	KK	KV	KW	L2	L8	MM	PL	RT	SW	TG	VA	VG	WH
50	32	40	40	16	65	G1/4"	26	46	M16x1.5	24	8	13	116	25	10	M8	17	46.5	3	59	27
63		45	50		75	G3/8"			M16x1.5			20	121	35	12			56.5	4	69	37

Położenie zaworów funkcyjnych i regulatorów prędkości dla różnych wersji siłowników

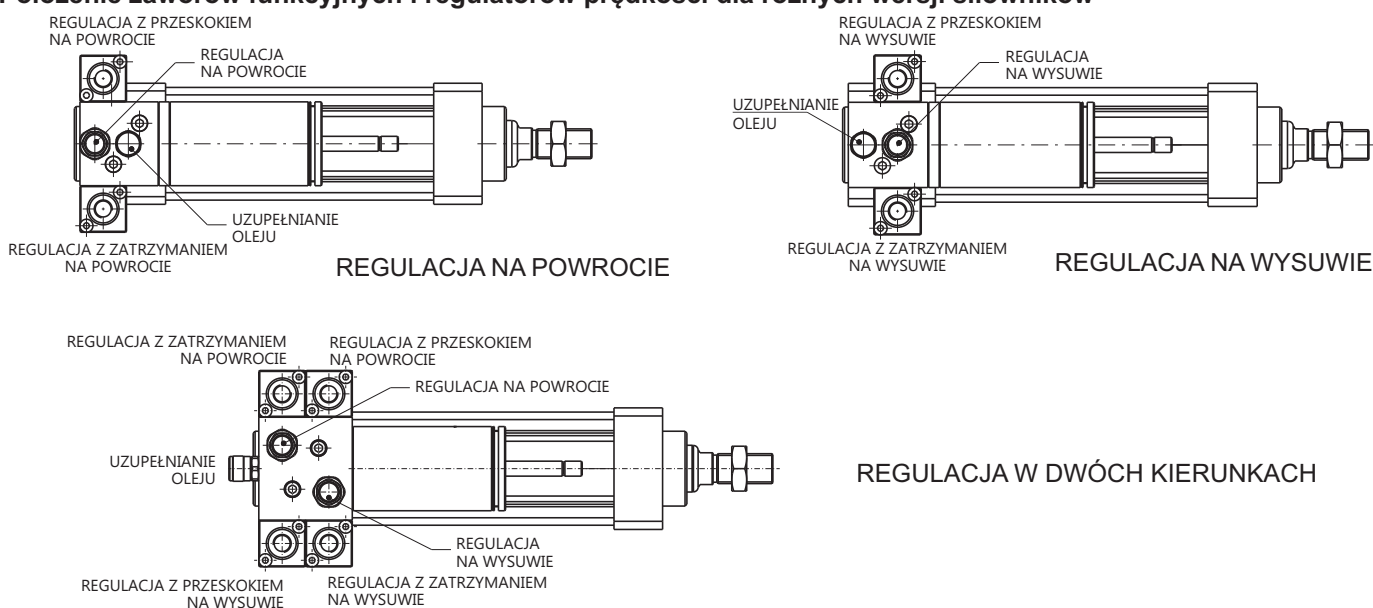

Wersja regulacji w osi siłownika:

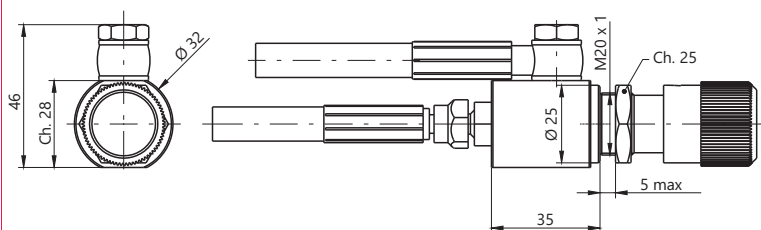

Położenie wejść sterujących dla zaworów STOP i PRZESKOK

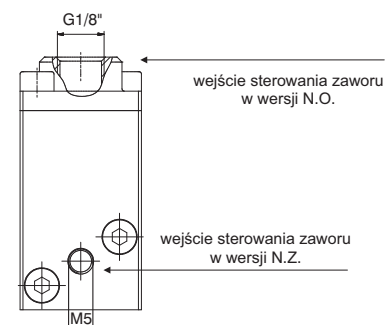

Mocowania czujników szerokich
serii 1500., RS., HS._

Wymiary	
Średnica	L
Ø50	77
Ø63	87

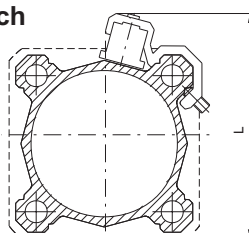

Mocowania czujników wąskich
serii 1580., MRS., MHS._

Wymiary	
Średnica	L
Ø50	66
Ø63	76

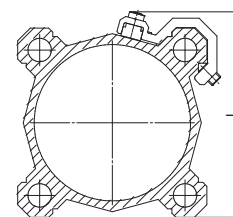

Kod zamówieniowy	1320.B	Mocowania czujników szerokich
------------------	--------	-------------------------------

Kod zamówieniowy	1320.BS	Mocowania czujników wąskich
------------------	---------	-----------------------------

Czujniki do bezstykowej sygnalizacji położenia tłoka:

- dane techniczne i kody zamówieniowe - patrz rozdział: "Czujniki sygnalizacji położenia tłoka"

Regulacja na wysuwie

Kod zamówieniowy

14Ø.skok.A.0.0



Ø50 - Waga: 1970 g + 200 g każde 50 mm skoku.
Ø63 - Waga: 2591 g + 280 g każde 50 mm skoku.

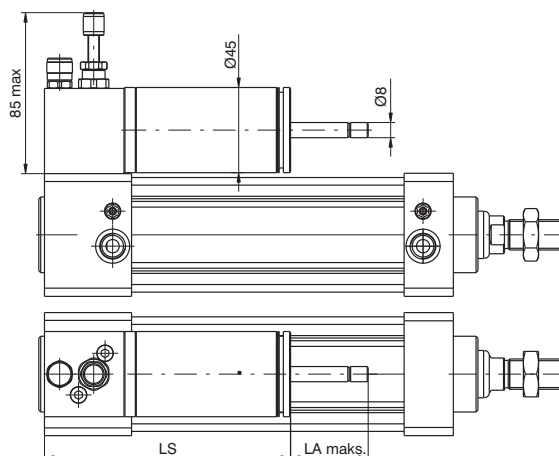

Skoki	LS	LA maks.
0 - 150	130	41
151 - 350	185	66
351 - 450	255	106

Regulacja na powrocie

Kod zamówieniowy

14Ø.skok.B.0.0

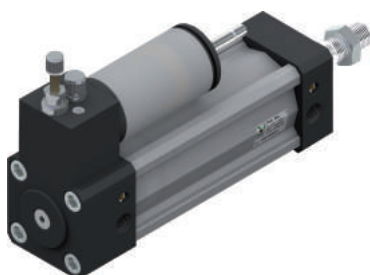

Ø50 - Waga: 1970 g + 200 g każde 50 mm skoku.
Ø63 - Waga: 2591 g + 280 g każde 50 mm skoku.

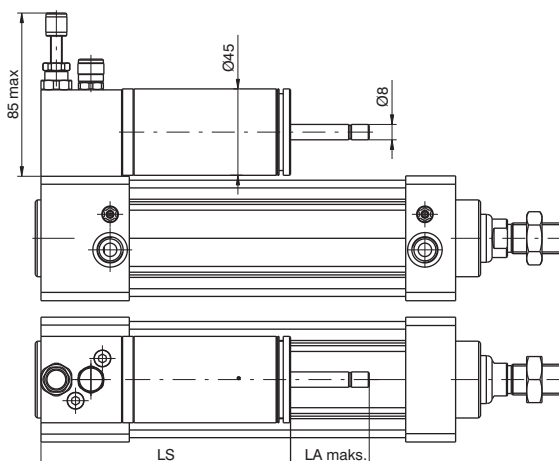

Skoki	LS	LA maks.
0 - 150	130	41
151 - 350	185	66
351 - 450	255	106

Regulacja dwukierunkowa

Kod zamówieniowy

14Ø.skok.D.0.0

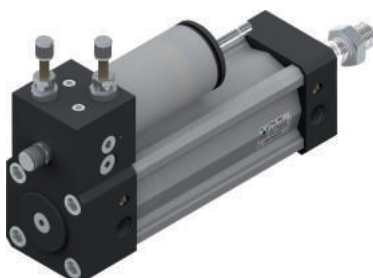

Ø50 - Waga: 2128 g + 200 g każde 50 mm skoku.
Ø63 - Waga: 2749 g + 280 g każde 50 mm skoku.

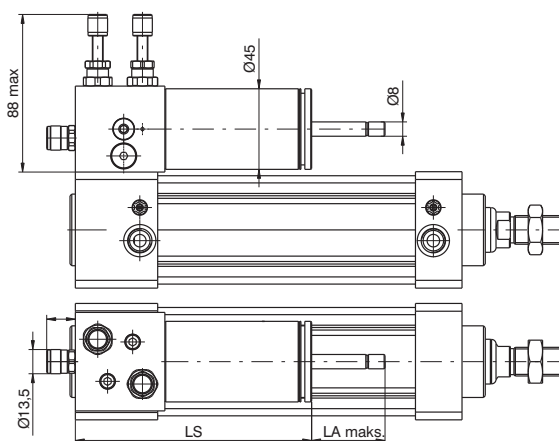

Skoki	LS	LA maks.
0 - 150	132	41
151 - 350	187	66
351 - 450	257	106

4

**Regulacja na wysuwie z zaworem
PRZESKOK N.O.**

Kod zamówieniowy

14Ø.skok.A.0.D

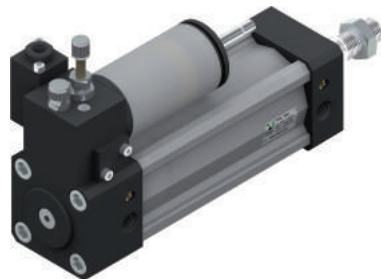

Ø50 - Waga: 2059 g + 200 g każde 50 mm skoku.
Ø63 - Waga: 2928 g + 280 g każde 50 mm skoku.

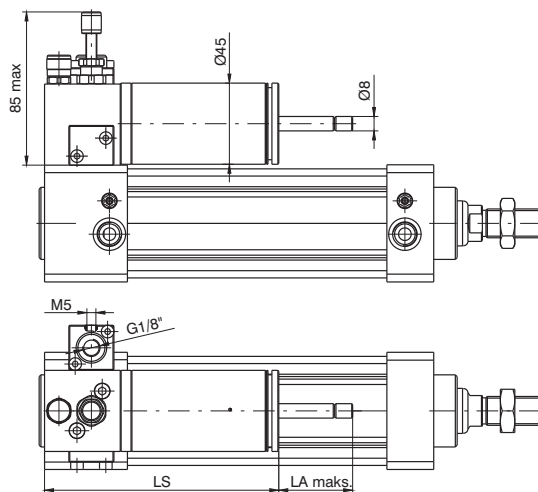

Skoki	LS	LA maks.
0 - 150	130	41
151 - 350	185	66
351 - 450	255	106

**Regulacja na powrocie z zaworem
PRZESKOK N.O.**

Kod zamówieniowy

14Ø.skok.B.0.E

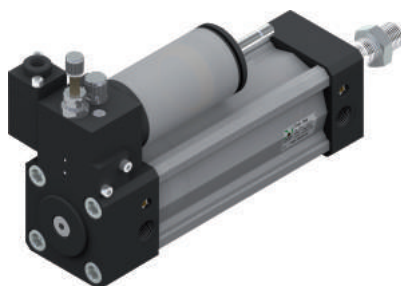

Ø50 - Waga: 2059 g + 200 g każde 50 mm skoku.
Ø63 - Waga: 2928 g + 280 g każde 50 mm skoku.

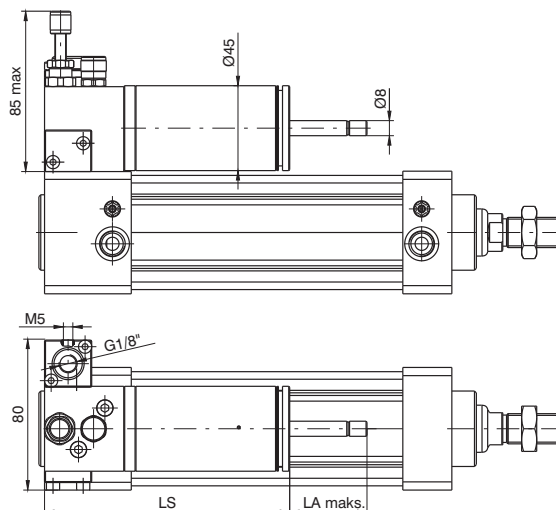

Skoki	LS	LA maks.
0 - 150	130	41
151 - 350	185	66
351 - 450	255	106

**Regulacja na wysuwie z zaworem
PRZESKOK N.O.**

Kod zamówieniowy

14Ø.skok.A.D.0



Ø50 - Waga: 2059 g + 200 g każde 50 mm skoku.
Ø63 - Waga: 2928 g + 280 g każde 50 mm skoku.

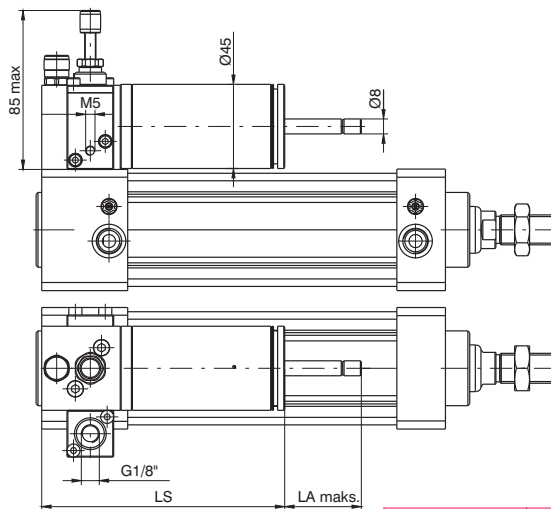

Skoki	LS	LA maks.
0 - 150	130	41
151 - 350	185	66
351 - 450	255	106

Regulacja na powrocie z zaworem STOP N.O.

Kod zamówieniowy

14Ø.skok.B.E.0

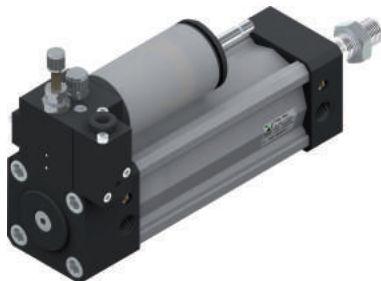

Ø50 - Waga: 2059 g + 200 g każde 50 mm skoku.
Ø63 - Waga: 2928 g + 280 g każde 50 mm skoku.

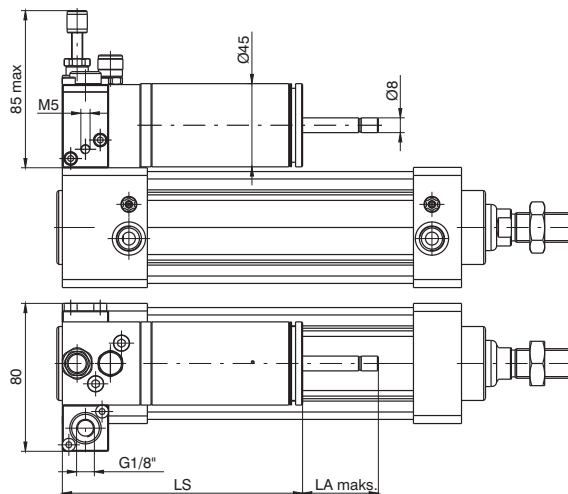

Skoki	LS	LA maks.
0 - 150	130	41
151 - 350	185	66
351 - 450	255	106

Regulacja na wysuwie z zaworem PRZESKOK N.O. - STOP N.O.

Kod zamówieniowy

14Ø.skok.A.D.D

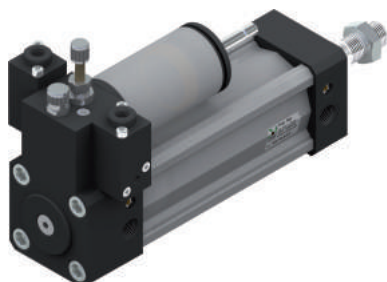

Ø50 - Waga: 2140 g + 200 g każde 50 mm skoku.
Ø63 - Waga: 2761 g + 280 g każde 50 mm skoku.

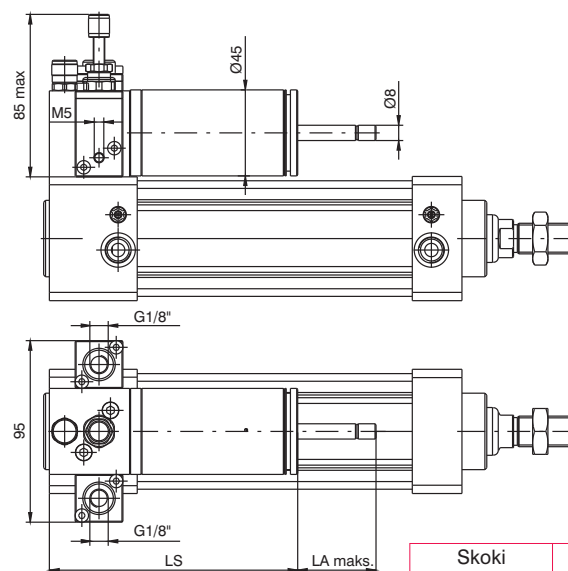

Skoki	LS	LA maks.
0 - 150	130	41
151 - 350	185	66
351 - 450	255	106

Regulacja na powrocie z zaworem PRZESKOK N.O. - STOP N.O.

Kod zamówieniowy

14Ø.skok.B.E.E

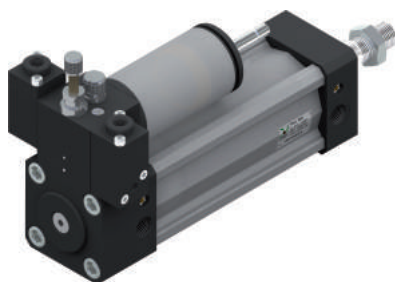

Ø50 - Waga: 2140 g + 200 g każde 50 mm skoku.
Ø63 - Waga: 2761 g + 280 g każde 50 mm skoku.

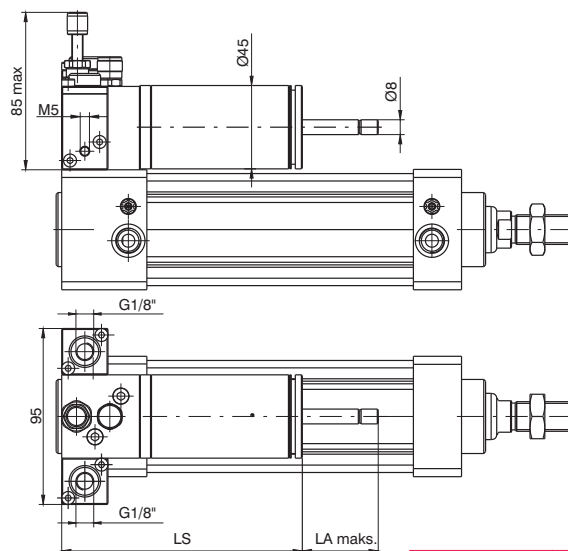

Skoki	LS	LA maks.
0 - 150	130	41
151 - 350	185	66
351 - 450	255	106

4

Regulacja z przeskokiem w dwóch kierunkach
(zawory PRZESKOK N.O.)

Kod zamówieniowy

14Ø.skok.D.O.F



Ø50 - Waga: 2311 g + 200 g każde 50 mm skoku.
Ø63 - Waga: 2932 g + 280 g każde 50 mm skoku.

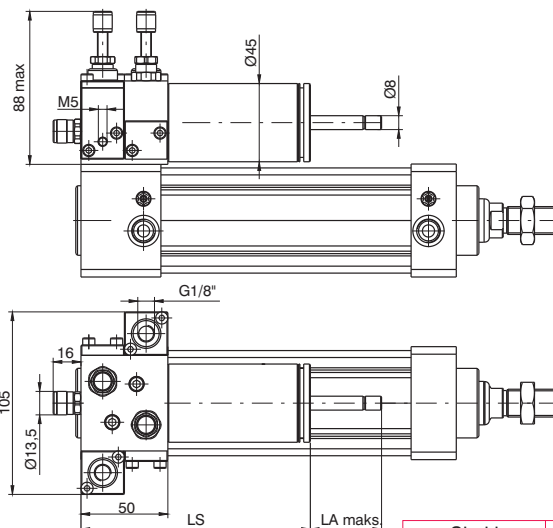

Skoki	LS	LA maks.
0 - 150	132	41
151 - 350	187	66
351 - 450	257	106

Regulacja z zatrzymaniem w dwóch kierunkach
(zawory STOP N.O.)

Kod zamówieniowy

14Ø.skok.D.F.0



Ø50 - Waga: 2311 g + 200 g każde 50 mm skoku.
Ø63 - Waga: 2932 g + 280 g każde 50 mm skoku.

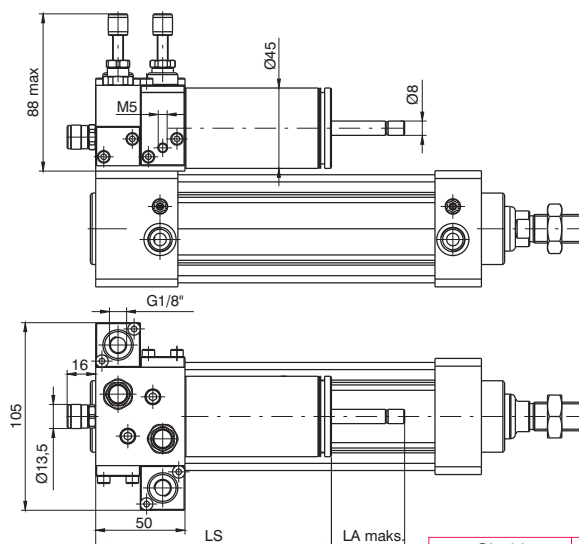

Skoki	LS	LA maks.
0 - 150	132	41
151 - 350	187	66
351 - 450	257	106

Regulacja w dwóch kier. z przeskokiem i zatrzymaniem
(zawory PRZESKOK N.O. i STOP N.O.)

Kod zamówieniowy

14Ø.skok.D.F.F



Ø50 - Waga: 2473 g + 200 g każde 50 mm skoku.
Ø63 - Waga: 3094 g + 280 g każde 50 mm skoku.

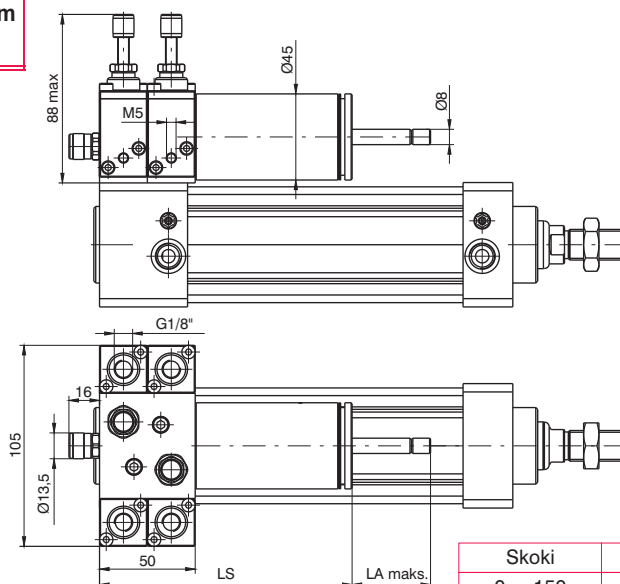

Skoki	LS	LA maks.
0 - 150	132	41
151 - 350	187	66
351 - 450	257	106